

# Profils supplémentaires

## Insert pour poteau de butée

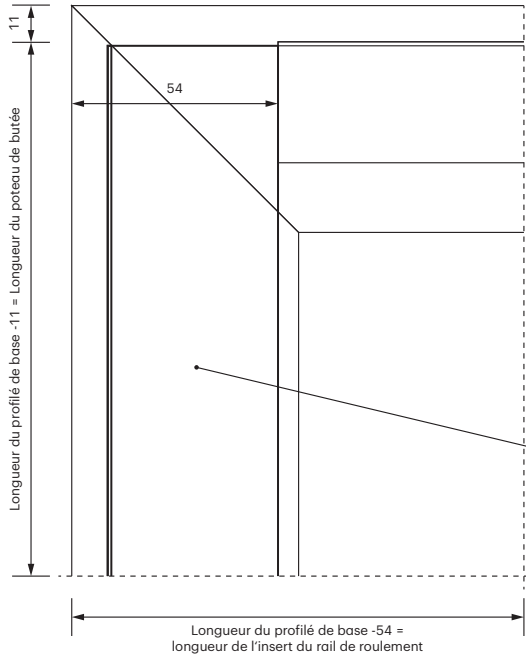

Toutes les dimensions sont indiquées en millimètres



Système de roulement en haut

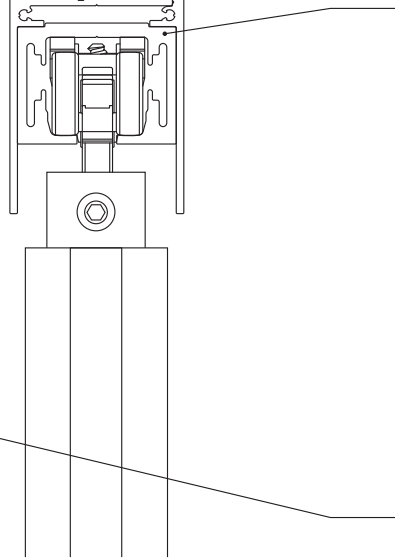

EA 000150101  
Insert de rail de roulement  
32 x 42 mm

BG 00805010101  
Insert de montant de butée  
45 x 42 mm avec matériel de  
fixation matériel de fixation pour  
profilé de base

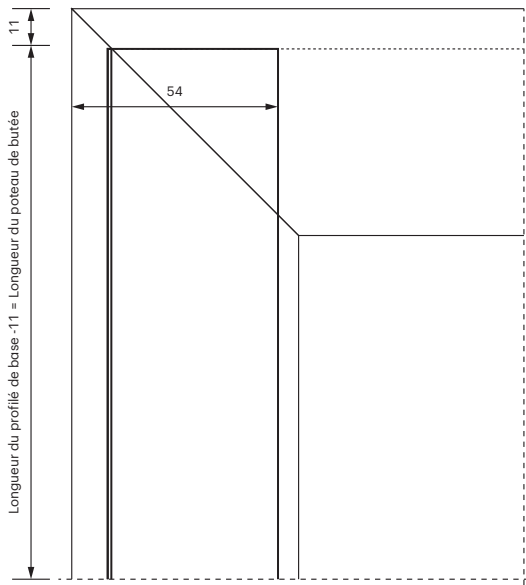

Système de circulation par le bas

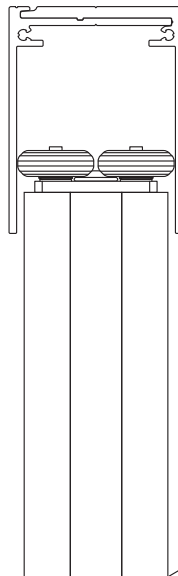

EZ 020100101  
Joint de butée gris clair

L'insert pour poteau de butée peut être combiné avec tous les profilés de base et doit être commandé comme article séparé.

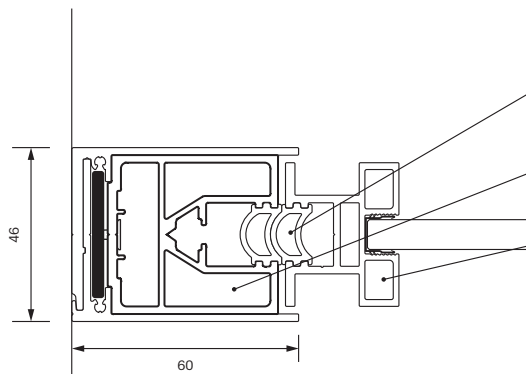

Exemple illustré = AR30  
Les systèmes de cadre suivants peuvent être combinés avec l'insert de poteau de butée : AR02F, AR10, AR10S, AR30, AR30B, AR30F, WP00, WP02, WP30

# Profils supplémentaires

## Profilé de compensation murale

**i** Toutes les dimensions sont indiquées en millimètres

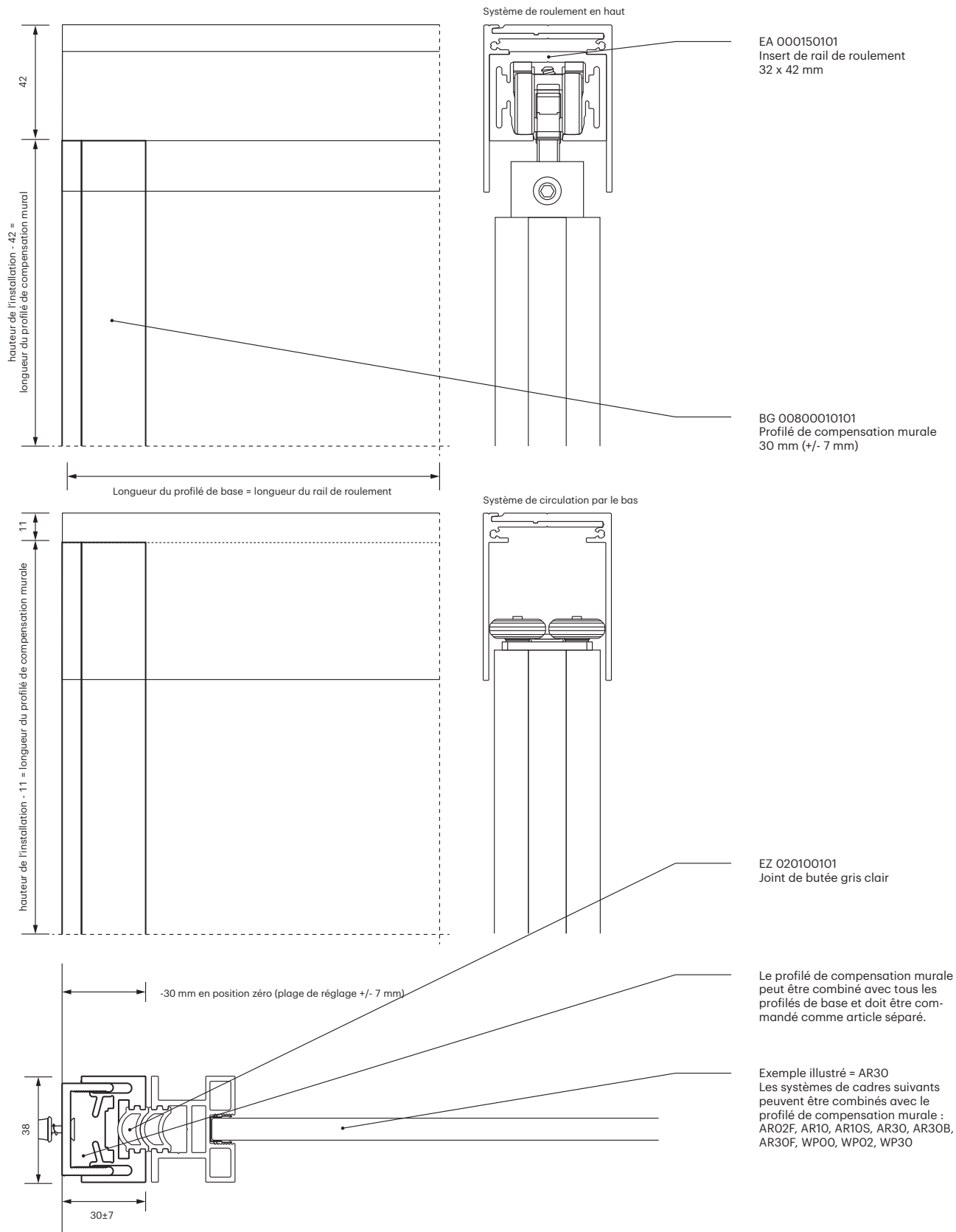

Variantes de couleurs : XXXXXXX02 = blanc platine RAL 9016 / XXXXXXX03 = noir RAL 9005 / XXXXXXX04 = blanc alpin RAL 9003 / XXXXXXX99 = couleur spéciale RAL, NCS

# Profils supplémentaires

## Profilé de compensation de socle

**i** Toutes les dimensions sont indiquées en millimètres

